

Фонд оценочных средств по учебной дисциплине

ЕН.02 Информационное обеспечение профессиональной деятельности

основной профессиональной образовательной программы

54.02.01 ДИЗАЙН (ПО ОТРАСЛЯМ)

УТВЕРЖДЕНО:

Приказ директора

№ 2 от 01 сентября 2022 г.

Протокол Педагогического совета

№ 1 от 01 сентября 2022 г.

СОГЛАСОВАНО:

Протокол Учебно-методического совета

№ 1 от 01 сентября 2022 г.

Составитель: АНО СПО КИТП

СОДЕРЖАНИЕ

1. ПАСПОРТ ФОНДА ОЦЕНОЧНЫХ СРЕДСТВ	4
1.1 Область применения.....	4
1.2 Требования к результатам обучения.....	4
1.3 Система контроля и оценки результатов освоения обучающимися программы учебной дисциплины.....	6
2. КОНТРОЛЬНО-ОЦЕНОЧНЫЕ СРЕДСТВА	16
2.1 Оценочные средства для текущего контроля образовательных результатов обучающихся	16
2.2 Оценочные средства для промежуточной аттестации обучающихся	43

1. ПАСПОРТ ФОНДА ОЦЕНОЧНЫХ СРЕДСТВ

1.1 Область применения

Фонд оценочных средств (ФОС) предназначен для контроля и оценки образовательных достижений обучающихся по учебной дисциплине ЕН.02 Информационное обеспечение профессиональной деятельности

ФОС включает материалы для текущего контроля образовательных результатов и промежуточной аттестации обучающихся.

ФОС разработан в соответствии с требованиями ФГОС СПО 54.02.01 Дизайн (по отраслям) к образовательным результатам специалиста среднего звена «Дизайнер», Примерной основной образовательной программой и рабочей программой учебной дисциплины ЕН.02 Информационное обеспечение профессиональной деятельности

1.2 Требования к результатам обучения

Оценка качества подготовки обучающихся по специальности СПО 54.02.01 Дизайн (по отраслям) осуществляется в двух основных направлениях:

- контроль и оценка образовательных достижений обучающихся по учебным дисциплинам, МДК;
- оценка уровня сформированности компетенций обучающихся.

В результате изучения дисциплины обучающийся должен:

знать:

- применение программных методов планирования и анализа проведенных работ;
- виды автоматизированных информационных технологий;
- основные понятия автоматизированной обработки информации и структуру персональных электронно-вычислительных машин (далее - ПК) и вычислительных систем;
- основные этапы решения задач с помощью ПК, методах и средствах сбора, обработки, хранения, передачи и накопления информации.

уметь:

- использовать изученные прикладные программные средства;
- использовать средства операционных систем и сред для обеспечения работы вычислительной техники.

Контролируемые компетенции:

ОК 01. Выбирать способы решения задач профессиональной деятельности применительно к различным контекстам;

ОК 02. Использовать современные средства поиска, анализа и интерпретации информации, и информационные технологии для выполнения задач профессиональной деятельности;

ОК 03. Планировать и реализовывать собственное профессиональное и личностное развитие, предпринимательскую деятельность в профессиональной сфере, использовать знания по финансовой грамотности в различных жизненных ситуациях;

ОК 04. Эффективно взаимодействовать и работать в коллективе и команде;

ОК 09. Пользоваться профессиональной документацией на государственном и иностранном языках.

ПК 1.2. Проводить предпроектный анализ для разработки дизайн-проектов;

ПК 1.3. Осуществлять процесс дизайнерского проектирования с применением специализированных компьютерных программ;

ПК 5.1. Выполнять эскизы с использованием различных графических средств и приемов;

ПК 5.2. Создавать графические дизайн-макеты на основе технического задания;

Форма промежуточной аттестации освоения учебной дисциплины – дифференцированный зачет

1.3 Система контроля и оценки результатов освоения обучающимися программы учебной дисциплины

Контроль и оценка результатов освоения дисциплины, курса, модуля включает оценочные средства для текущего контроля и промежуточной аттестации.

Формы оценочных средств, рекомендуемых к применению при проведении текущего контроля и промежуточной аттестации (по выбору)

№ п/п	Наименование оценочного средства	Краткая характеристика оценочного средства	Представление оценочного средства в ФОС
1.	Задания для самостоятельной работы	Средство проверки умений применять полученные знания по заранее определенной методике для решения задач или заданий по модулю или дисциплине в целом.	Комплект заданий
2.	Разноуровневые задачи и задания	Различают задачи и задания: 1. Ознакомительного, позволяющие оценивать и диагностировать знание фактического материала (базовые понятия, алгоритмы, факты) и умение правильно использовать специальные термины и понятия, узнавание объектов изучения в рамках определенного раздела дисциплины; 2. Репродуктивного уровня, позволяющие оценивать и диагностировать умения синтезировать, анализировать, обобщать фактический и теоретический материал с формулированием конкретных выводов, установлением причинно-следственных связей; 3. Продуктивного уровня, позволяющие оценивать и диагностировать умения, интегрировать знания различных областей, аргументировать собственную точку зрения, выполнять проблемные задания.	Комплект разноуровневых задач и заданий
3.	Реферат	Продукт самостоятельной работы студента, представляющий собой краткое изложение в письменном виде полученных результатов теоретического анализа определенной научной (учебно-исследовательской) темы, где автор раскрывает суть исследуемой проблемы,	Темы рефератов

АНО СПО «КИТП»

		приводит различные точки зрения, а также собственные взгляды на нее.	
4.	Сообщение Доклад	Продукт самостоятельной работы студента, представляющий собой публичное выступление по представлению полученных результатов решения определенной учебно-практической, учебно-исследовательской или научной темы.	Темы докладов, сообщений
5.	Творческое задание	Частично регламентированное задание, имеющее нестандартное решение и позволяющее диагностировать умения, интегрировать знания различных областей, аргументировать собственную точку зрения. Может выполняться индивидуально или группой обучающихся.	Темы групповых и/или индивидуальных творческих заданий.
6.	Тест	Система стандартизированных заданий, позволяющая автоматизировать процедуру измерения уровня знаний и умений обучающегося.	Комплект тестовых заданий.
7.	Эссе	Средство, позволяющее оценить умение обучающегося письменно излагать суть поставленной проблемы, самостоятельно проводить анализ этой проблемы с использованием концепций и аналитического инструментария соответствующей дисциплины, делать выводы, обобщающие авторскую позицию по поставленной проблеме.	Тематика эссе.
8.	Ролевая игра	Средство оценки способности обучающихся к выполнению реальных производственных задач, но в смоделированных условиях, приближенных к реальным	Сценарий, план игры
9.	Деловая игра, круглый стол	Средство оценки индивидуальных достижений обучающихся, позволяющее диагностировать уровень теоретических знаний и овладение практическими навыками деятельности в нестандартных ситуациях	Сценарий, план игры
10.	Кейс-задачи	Ситуация, представляемая в форме профессионально смоделированной задачи, в процессе решения которой у обучающегося оценивается навык анализа профессиональных ситуаций, критического оценивания различных точек зрения, умение работать с информацией, способность моделировать решение профессиональной задачи	Комплект кейс-задач

Соотношение типов заданий и критериев оценки

№	Тип (вид) задания	Критерии оценки
1.	Практическая работа	Критерии и нормы оценки практических работ.
2.	Тесты	Шкала оценки образовательных достижений.
3.	Устные ответы	Критерии и нормы оценки устных ответов.
4.	Ситуационная задача	Критерии и нормы оценки ситуационной задачи.
5.	Ролевая игра, деловая игра, круглый стол	Критерии и нормы оценки к деловой игре (ролевой игре, дискуссии, круглому столу, конференции и т.п.)
6.	Проверка конспектов, рефератов, творческих работ, презентаций	Соответствие содержания работы заявленной теме; правилам оформления работы.

Критерии и нормы оценки практических работ

«5»	сформированность терминологического аппарата; владение системой знаний на уровне осознанного применения при выполнении учебных/ учебно-профессиональных действий; оригинальность решения, в том числе при решении нестандартных задач; гибкость, системность, глубину мышления; применение методов, адекватных поставленной цели и задачам; выполнение работы в логической последовательности; грамотное использование символики и графических средств; проявление высокого уровня самостоятельности; от 90 до 100% правильность выполнения практической работы
«4»	сформированность терминологического аппарата; владение программным материалом для выполнения учебных/ учебно-профессиональных действий, применение освоенных алгоритмов в типовой (знакомой) ситуации; применение методов, адекватных поставленной цели и задачам; выполнение работы в логической последовательности; грамотное использование символики и графических средств; выполнение практической работы самостоятельное; правильность выполнения – от 70 до 89%.
«3»	недостаточную сформированность терминологического аппарата; недостаточное владение программным материалом для выполнения учебных/ учебно-профессиональных действий; применение освоенных алгоритмов в типовой (знакомой) ситуации с незначительными нарушениями; применение нерациональных методов для выполнения

АНО СПО «КИТП»

	практической работы; отступление от логической последовательности при выполнении работы; неточность использования символики и графических средств; проявление недостаточного уровня самостоятельности (выполнение работы с помощью преподавателя); правильность выполнения – от 51 % до 69%
«2»	недостаточную сформированность либо несформированность терминологического аппарата; недостаточное владение программным материалом для выполнения учебных/ учебно-профессиональных действий; применение освоенных алгоритмов в типовой (знакомой) ситуации со значительными нарушениями; применение нерациональных методов для выполнения практической работы; нарушение логической последовательности при выполнении работы; неточность использования символики и графических средств; проявление недостаточного уровня самостоятельности (выполнение работы с помощью преподавателя); правильность выполнения – менее 50 %
«1»	за полное незнание и непонимание учебного материала или отказ отвечать

Шкала оценки образовательных достижений (тестов)

Процент результативности (правильных ответов)	Оценка уровня подготовки	
	балл (отметка)	вербальный аналог
90 ÷ 100	5	отлично
89 ÷ 70	4	хорошо
69 ÷ 51	3	удовлетворительно
менее 50	2	неудовлетворительно

Критерии и нормы оценки устных ответов

«5»	за глубокое и полное овладение содержанием учебного материала, в котором обучающиеся легко ориентируются, за умение связывать теорию с практикой, высказывать и обосновывать свои суждения. Отличная отметка предполагает грамотное, логическое изложение ответа
«4»	если обучающийся полно освоил материал, владеет понятийным аппаратом, ориентируется в изученном материале, грамотно излагает ответ, но содержание, форма ответа имеют отдельные недостатки
«3»	если обучающийся обнаруживает знание и понимание основных положений учебного материала, но излагает его неполно, непоследовательно, допускает неточности в определении понятий, не умеет доказательно обосновывать свои суждения

«2»	если обучающийся имеет разрозненные, бессистемные знания, не умеет выделять главное и второстепенное, допускает ошибки в определении понятий, искажающие их смысл, беспорядочно и неуверенно излагает материал
«1»	за полное незнание и непонимание учебного материала или отказ отвечать

Критерии и нормы оценки ситуационной задачи

«5»	Ответ на вопрос задачи дан правильный. Объяснение хода ее решения подробное, последовательное, грамотное, с теоретическими обоснованиями, с использованием демонстрационного материала (при необходимости), с правильным и свободным владением профессиональной терминологией; ответы на дополнительные вопросы верные, четкие
«4»	Ответ на вопрос задачи дан правильный. Объяснение хода ее решения подробное, но недостаточно логичное, с единичными ошибками в деталях, некоторыми затруднениями в теоретическом обосновании, а также при пояснении демонстрационного материала (при необходимости); ответы на дополнительные вопросы верные, но недостаточно четкие
«3»	Ответ на вопрос задачи дан правильный. Объяснение хода ее решения недостаточно полное, непоследовательное, с ошибками, слабым теоретическим обоснованием, со значительными затруднениями и ошибками в пояснении использованного (при необходимости) демонстрационного материала; ответы на дополнительные вопросы недостаточно четкие, с ошибками в деталях
«2»	Ответ на вопрос задачи дан неправильный. Объяснение хода ее решения представлено неполное, непоследовательное, с грубыми ошибками, без теоретического обоснования, без умения пояснять демонстрационный материал (при необходимости); ответы на дополнительные вопросы неправильные или отсутствуют

Критерии и нормы оценки подготовки к деловой игре (ролевой игре, дискуссии, круглому столу, конференции и т.п.)

«5»	обучающийся представил подготовленный материал, отвечающий заявленным требованиям; качество подготовленных материалов соответствует всем перечисленным критериям: <ul style="list-style-type: none"> – соответствие подготовленного материала заявленной теме; – качество подготовленных материалов; – групповой характер работы;
-----	--

	– упорядоченный и направляемый обмен мнениями с соответствующей организацией места и времени работы, но на основе самоорганизации участников; направленность на достижение учебных целей
«4»	обучающийся представил подготовленный материал, отвечающий заявленным требованиям; качество подготовленных материалов не соответствует одному из критериев: – соответствие подготовленного материала заявленной теме; – качество подготовленных материалов: – групповой характер работы; – упорядоченный и направляемый обмен мнениями с соответствующей организацией места и времени работы, но на основе самоорганизации участников; направленность на достижение учебных целей
«3»	обучающийся представил подготовленный материал, отвечающий заявленным требованиям; качество подготовленных материалов не соответствует двум-трем из критериев: – соответствие подготовленного материала заявленной теме; – качество подготовленных материалов: – групповой характер работы; – упорядоченный и направляемый обмен мнениями с соответствующей организацией места и времени работы, но на основе самоорганизации участников; направленность на достижение учебных целей
«2»	обучающийся не подготовил материал

Критерии и нормы оценки промежуточной аттестации

Оценки **«отлично»** заслуживает обучающийся, обнаруживший всестороннее, систематическое и глубокое знание учебно-программного материала, умение свободно выполнять практическое задание, усвоивший общие и профессиональные компетенции, соответствующие ФГОС, усвоивший взаимосвязь основных понятий тем и их значение для приобретаемой специальности, проявивший творческие способности. Обучающийся освещает различные вопросы программного материала, делает содержательные выводы, демонстрирует знание специальной литературы в рамках учебного методического комплекса и дополнительных источников информации, в том числе Интернет-ресурсов.

На оценку **«хорошо»** оценивается ответ, если обучающийся при ответе продемонстрировал системные знания и умения по поставленным вопросам. Содержание вопроса изложил связно, грамотным языком, раскрыл последовательно суть изученного материала, демонстрируя прочность полученных знаний и умений, но при ответе были допущены незначительные

ошибки, нарушалась последовательность изложения или отсутствовали некоторые несущественные элементы содержания тем.

Оценки **«удовлетворительно»** заслуживает обучающийся, обнаруживший знания основного учебно-программного материала в объеме, необходимом для дальнейшей учебы и предстоящей работы по специальности/профессии, справляющийся с выполнением заданий, предусмотренных программой, знакомый с основной литературой, рекомендованной программой, но, у обучающегося обнаружены неточности в развернутом раскрытии понятий, терминов, определений, план ответа выстроен непоследовательно, в ответе допущены погрешности, исправленные под руководством преподавателя.

Оценка **«неудовлетворительно»** выставляется обучающемуся, если в ответе обнаружены пробелы в знаниях основного учебно-программного материала, недостаточно раскрыты понятия, термины, допущены принципиальные ошибки в выполнении практических заданий. Ответ содержит ряд серьезных неточностей. Выводы поверхностны.

Результаты оценки уровня освоения дисциплины (модуля) и компетенций обучающимися при текущем контроле успеваемости

Код и наименование компетенции	Формы текущего контроля успеваемости*	Показатели	Уровень освоения	Результаты оценки
ОК 01, ОК 02, ОК 03, ОК 04, ОК 09, ОК 10, ПК 1,2, ПК 1,3, ПК 5,1, ПК 5,2		обучающийся овладел необходимыми компетенциями, приобрёл знания, умения; выполнил 100% заданий, подлежащего текущему контролю успеваемости самостоятельно и в требуемом объеме; обучающийся проявил умение обобщать, систематизировать и научно классифицировать материал, анализировать показатели с подробными пояснениями и аргументированными выводами	освоил	отлично

АНО СПО «КИТП»

		<p>обучающийся приобрел знания, умения; овладел компетенциями (сформировал полностью или частично (не менее 70% компетенций)), закрепленные рабочей программой учебного предмета, курса, дисциплины (модуля), практической подготовкой, обучающийся выполнил 75% экзаменационных испытаний, или при выполнении допущены незначительные ошибки; обучающийся показал владение навыками систематизации материала; проявил умение обобщать, систематизировать и научно классифицировать материал; задания выполнил по стандартной методике без ошибок; сделал выводы по анализу показателей, но даны недостаточно полные пояснения</p>	<p>освоил</p>	<p>хорошо</p>
		<p>обучающийся овладел необходимыми компетенциями (сформировал частично (не менее 50% компетенций), приобрел знания, умения; не менее 50% задания, подлежащего текущему контролю успеваемости, выполнил по стандартной методике без существенных ошибок; сделал выводы по анализу показателей, но даны недостаточно полные пояснения</p>	<p>частично освоил</p>	<p>удовлетворительно</p>
		<p>обучающийся не приобрел знания, умения и не овладел компетенциями в объеме или выполнил менее чем на 50% с грубыми ошибками</p>	<p>не освоил</p>	<p>неудовлетворительно</p>

Результаты оценки уровня освоения дисциплины (модуля) и компетенций обучающимися при промежуточной аттестации

Код и наименование компетенции	Формы промежуточной аттестации (зачет, дифференцированный зачет, экзамен, защита курсовой работы)	Показатели	Уровень освоения	Результаты оценки
ОК 01, ОК 02, ОК 03, ОК 04, ОК 09, ОК 10, ПК 1,2, ПК 1,3, ПК 5,1, ПК 5,2	Дифференцированный зачет	обучающийся овладел необходимыми компетенциями, приобрёл знания, умения; выполнил 100% заданий, подлежащего текущему контролю успеваемости самостоятельно и в требуемом объеме; обучающийся проявил умение обобщать, систематизировать и научно классифицировать материал, анализировать показатели с подробными пояснениями и аргументированными выводами	освоил	отлично

АНО СПО «КИТП»

		<p>обучающийся приобрел знания, умения; овладел компетенциями (сформировал полностью или частично (не менее 70% компетенций)), закрепленные рабочей программой учебного предмета, курса, дисциплины (модуля), практической подготовкой, обучающийся выполнил 75% экзаменационных испытаний, или при выполнении допущены незначительные ошибки; обучающийся показал владение навыками систематизации материала; проявил умение обобщать, систематизировать и научно классифицировать материал; задания выполнил по стандартной методике без ошибок; сделал выводы по анализу показателей, но даны недостаточно полные пояснения</p>	освоил	хорошо
		<p>обучающийся овладел необходимыми компетенциями (сформировал частично (не менее 50% компетенций), приобрел знания, умения; не менее 50% задания, подлежащего текущему контролю успеваемости, выполнил по стандартной методике без существенных ошибок; сделал выводы по анализу показателей, но даны недостаточно полные пояснения</p>	частично освоил	удовлетворительно
		<p>обучающийся не приобрел знания, умения и не овладел компетенциями в объеме или выполнил менее чем на 50% с грубыми ошибками</p>	не освоил	неудовлетворительно

2. КОНТРОЛЬНО-ОЦЕНОЧНЫЕ СРЕДСТВА

2.1 Оценочные средства для текущего контроля образовательных результатов обучающихся

Комплект вопросов для текущего контроля:

1. Из каких частей состоит клавиатура?
2. Какой клавишей завершается ввод команды?
3. Какой клавишей отменяется ввод команды?
4. Какой клавишей стирается символ слева от курсора?
5. Перечислить клавиши управления регистрами.
6. Для чего служат клавиши Ctrl и Alt?
7. Для чего служит клавиша Num Lock?
8. Для чего служит клавиша Home?
9. Для чего служит клавиша End?
10. Для чего служит клавиша Page Up?
11. Для чего служит клавиша Page Down?
12. Для чего служит клавиша Insert?
13. Как стереть символ, на котором стоит курсор?
14. Перечислите функциональные клавиши.
15. Как перезагрузить компьютер без отключения питания?

Комплект тестовых заданий

Задание:

Укажите букву правильного ответа:

- 1) Программно-техническая организация обмена с компьютером текстовой, графической, аудио- и видеoinформацией получила название ...
 - А) компьютерной графики
 - Б) цифровой технологии
 - В) мультимедийной технологии
 - Г) текстовой обработки данных
- 2) Среди режимов текстового редактора укажите тот, в котором отредактированный текст записывается на диск:
 - А) режим ввода-редактирования
 - Б) режим работы с файлами
 - В) режим поиска по контексту
 - Г) режим орфографического контроля
- 4) Команды меню Формат в текстовом процессоре MS Word позволяют осуществить действия:
 - А) сохранение документа
 - Б) вставку таблицы
 - В) вставку рисунка
 - Г) выбор параметров абзаца и шрифта
- 5) Символ, вводимый с клавиатуры при наборе текста, отображается на экране дисплея в позиции, задающейся:

- А) вводимыми координатами
 - Б) *положением курсора*
 - В) положением предыдущей набранной буквы
 - Г) используемым адресом
- 6) Выполнение команд копировать или вырезать в текстовом редакторе возможно после:
- А) выполнения команды вставить
 - Б) выполнения команды удалить
 - В) *выделения фрагмента текста*
 - Г) очистки буфера обмена
- 7) Области, расположенные в верхнем и нижнем поле каждой страницы документа, которые обычно содержат повторяющуюся информацию:
- А) сноска
 - Б) *колонтитул*
 - В) эпиграф
 - Г) фрагмент
- 10) Как сделать так, что компьютер самостоятельно создал оглавление (содержание) в документе Microsoft Word?
- А) Главная – Формат- Оглавление
 - Б) *Ссылки → оглавление -Оглавление*
 - В) Вставка → Страницы – Оглавление
 - Г) Разметка страницы- Параметры Страницы-Оглавление
- 11) Набор параметров форматирования, который применяется к тексту, таблицам и спискам, чтобы быстро изменить их внешний вид, одним действием применив сразу всю группу атрибутов форматирования – это:
- А) *стиль*
 - Б) формат
 - В) *шаблон*
 - Г) сервис
- 12) Какие из перечисленных действий относятся к форматированию текста?
- А) копирование фрагментов текста
 - Б) удаление символа
 - В) установка режима выравнивания
 - Г) вставка символа
- 13) Определите, как установить автоматическую расстановку переносов в документе Microsoft Word?
- А) Сервис → расстановка переносов
 - Б) Сервис → параметры → расстановка переносов
 - В) *Разметка страницы- Параметры страницы- расстановка переносов*
- авто
- Г) Вставка- Текст-Объект
- 16) В документ MS Word можно вставить:
- А) *формулы*

- Б) программы
- В) таблицы
- Г) диаграммы
- Д) рисунки

17) Для вычисления в таблицах MS Word используются формулы, содержащие:

- А) математические функции
- Б) константы
- В) встроенные функции
- Г) знаки математических операций
- Д) ссылки на блоки текста

18) Определите, какая кнопка используется для автоматической вставки текущей даты в документ Microsoft Word?

- А) Строка подписи
- Б) Дата и время
- В) Объект
- Г) Уравнение
- Д) Символ

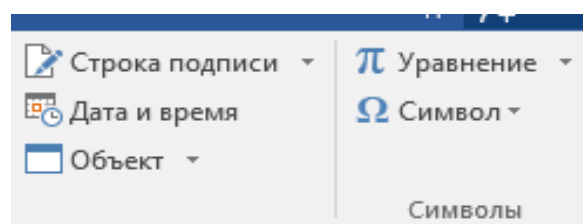

19) Для того, чтобы подсчитать среднее арифметическое значений ячеек в программе EXCEL, следует использовать формулу:

- А) =СУММ((A1+C3)/12)
- Б) =СРЗНАЧ(A1:C1)
- В) =СРЗНАЧ(A1-C3)
- Г) =СРЗНАЧ(A1:C3)

21) Запись формулы в электронной таблице не может включать в себя:

- А) знаки арифметических операций;
- Б) числовые выражения;
- В) имена ячеек;
- Г) текст

22) Диапазон — это:

А) совокупность клеток, образующих в таблице область прямоугольной формы;

- Б) все ячейки одной строки;
- В) все ячейки одного столбца;
- Г) множество допустимых значений

24) Предположим, что некоторая база данных описывается следующим перечнем записей:

- 1 Иванов 1956 2400
- 2 Сидоров 1957 5300
- 3 Петров 1960 3600
- 4 Козлов 1952 1200

Порядок, в котором будут располагаться эти записи после сортировки по убыванию по третьему полю ...

- А) 3,2,1,4
- Б) 2,1,3,4
- В) 1,3,4,2
- Г) 2,3,1,4

25) Предположим, что некоторая база данных описывается следующим перечнем записей:

- 1 Иванов 1956 2400
- 2 Сидоров 1957 5300
- 3 Петров 1956 3600
- 4 Козлов 1952 1200

Порядок, в котором будут располагаться эти записи после сортировки по возрастанию по

второму полю...

- А) 4,3,1,2 б) 2,1,3,4 в) 1,3,4,2 г) 2,3,1,4

Тест. 2 Укажите правильный ответ

В Microsoft Word для редактирования размера кегля шрифта в выделенном абзаце нужно выполнить следующую последовательность операций

- Подходят все пункты а, б и в
- Вызвать быстрое меню > шрифт > размер
- Формат > шрифт > размер
- На панели Форматирование изменить размер шрифта

Чтобы компьютер самостоятельно создал оглавление (содержание) в документе Microsoft Word нужно выполнить следующие операции

- Вставка > ссылка > оглавление и указатели
- Правка > оглавление и указатели
- Правка > оглавление
- Формат > оглавление и указатели

Автоматическую расстановку переносов в документе Microsoft Word выполняют с помощью операций

Сервис > язык > расстановка переносов > автоматическая расстановка

- Сервис > расстановка переносов
- Сервис > параметры > расстановка переносов
- Вставка > автоматические переносы

В ячейку D2 введена формула =A2*B1+C1. В результате в ячейке D2 появится значение:

- 24

36

12

Чтобы создать рамку вокруг выделенной группы ячеек в Excel нужно

использовать Вкладку "Граница" диалогового окна "Формат ячеек"

использовать инструмент "Прямоугольник" Инструментальной панели "Рисование"

использовать инструмент "Надпись" Инструментальной панели "Рисование"

использовать Вкладку "Вид" диалогового окна "Формат ячеек"

Назначение команды Excel: Правка > Заполнить > Прогрессия

Заполняет выделенный интервал ячеек последовательностью цифр, дат и др., в соответствии с установками, выполненными в диалоговом окне "Прогрессия"

Команда позволяет записать уравнение для выделенной кривой диаграммы

Открывает диалоговое окно, которое позволяет вернуть в ячейку число, рассчитанное по формулам арифметической или геометрической прогрессии

Позволяет рассчитать величину прогрессивного налога на задаваемую величину прибыли

Отменить сделанное выделение ячеек в Excel

Щелкнуть левой кнопкой мыши в любом месте рабочего листа

Щелкнуть на клавише Esc

Выполнить команду Вид > Отменить выделение

Щелкнуть правой кнопкой мыши на выделении

Пропорционально изменить размеры вставленного в Excel рисунка можно

Выделить вставленный рисунок. Подвести курсор мыши к угловому маркеру (курсor должен принять вид крестика) и, не отпуская левую кнопку мыши, переместить маркер в нужном направлении

Выполнить команду Вид > Объект. В открывшемся диалоговом окне установить необходимые размеры вставленного рисунка

Выполнить команду Формат > Объект и в открывшемся диалоговом окне установить необходимые размеры рисунка

Выделить вставленный рисунок. Подвести курсор мыши к угловому маркеру (курсor должен принять вид песочных часов) и, не отпуская левую кнопку мыши, переместить маркер в нужном направлении

Обычно, при написании формул используются данные расположенные в нескольких ячейках, т. е. используется "Диапазон ячеек", который выглядит в строке формул Excel следующим образом

- A1:В3
- A1/В3
- A1+В3
- A1-В3

Показ слайдов в программе Microsoft PowerPoint можно выполнить с помощью следующей команды

- Показ слайдов > Начать показ
- Начать показывать слайды > Ок
- Пуск > Начать показ слайдов
- Файл > Начать показ слайдов

Открыть или создать новый документ в редакторе Microsoft Word можно используя панель

- Стандартная
- Форматирование
- Структура
- Элементы управления

Для настройки параметров страницы Word надо выбрать следующие команды

- Файл > параметры страницы
- Файл > свойства > параметры страницы
- Параметры страницы > свойства
- Правка > параметры страницы

Отдельные слова в документе Word подчеркнутые красной волнистой линией означают:

- в этих словах допущены ошибки
- шрифтовое оформление этих слов отличается от принятых в документе
- эти слова занесены в буфер обмена и могут использоваться при наборе текста
- в этих словах необходимо изменить регистр их написания

Перенести фрагмент текста из начала в середину документа можно такой последовательностью

- Стереть старый текст, и набрать его на новом месте
- Вырезать фрагмент текста, поместив его в буфер обмена. Затем установить курсор в середину документа, выполнить команду "Вставить"
- Выделить фрагмент текста, скопировать его в буфер обмена, установить курсор в середину документа, выполнить команду "Вставить"

Автоматическую расстановку переносов в документе Microsoft Word выполняют следующей командой

- Сервис > расстановка переносов
- Сервис > параметры > расстановка переносов
- Сервис > язык > расстановка переносов > автоматическая расстановка
- Вставка > автоматические переносы

Документ Microsoft Word с расширением типа *.rtf сохраняется командами

- Файл > сохранить как > тип файла > текст в формате rtf
- Файл > rtf
- Параметры > текст > rtf
- Сервис > параметры > rtf

В документе Microsoft Word разрыв со следующей страницы можно выполнить командами:

- Вставка > разрыв > со следующей страницы
- Вставка > разрыв со следующей страницы
- Вставка > параметры > со следующей страницы
- Сервис > разрыв > со следующей страницы

Панель кнопок, находящаяся под заголовком документа Microsoft Excel и включающая: Файл | Правка | Вид | Вставка и др. называется:

- Строка меню
- Панель форматирование
- Панель стандартная
- Строка заголовков

В ячейке Microsoft Excel C1 необходимо рассчитать произведение содержимого ячеек A1 и B1 для этого в ячейке C1 нужно указать:

- =A1*B1
- A1*B1
- ПРОИЗВЕДИ ^ 1:B1)
- = ПРОИЗВЕД(A1*B1)

В MS Excel ссылка \$A4 при автозаполнении:

- изменяется вниз
- не изменяется
- изменяется в любом направлении
- изменяется вправо

Строка формул отображает

То, что набирается в текущей ячейке в данный момент или то, что в ней уже существует

- Только математические формулы
- Имя текущей ячейки
- Содержимое всей текущей строки

Поле в MS Access, которое может содержать одно из двух возможных значений, имеет тип данных:

- логический
- текстовый
- числовой
- счетчик
- гиперссылка

Графический файл может иметь одно из перечисленных расширений

- *.GIF
- *.DOC
- *.TXT
- *.MP4

В MS Excel ссылка \$B\$1 при автозаполнении:

- не изменяется
- изменяется в любом направлении
- изменяется вниз
- изменяется вправо

Выделение строки текста осуществляется

- клик левой кнопкой мыши на левом поле напротив строки
- двойной клик левой кнопкой мыши в центре строки
- клик правой кнопкой мыши в центре строки
- клик левой кнопкой мыши по пункту правка основного меню
- клик правой кнопкой мыши на правом поле напротив строки

При вырезании фрагмента текста происходит:

- запись фрагмента текста в буферную память
- копирование фрагмента текста
- удаление фрагмента текста
- перемещение фрагмента текста
- размножение фрагмента текста

Прекратить показ слайдов и вернуться в режим редактирования в программе Microsoft PowerPoint можно кнопкой или сочетанием кнопок

- Esc
- Tab

- Alt + Shift
- Enter

Для изменения анимации объектов внутри слайда в программе Microsoft PowerPoint нужно нажать

- Показ слайдов > Настройка анимации
- Параметры > Настройка > Анимация
- Анимация > Настройка
- Настройка > Анимация > Настройка анимации

Вы построили диаграмму в Excel по некоторым данным из таблицы, а через некоторое время изменили эти данные. Выберите действия для пересчета диаграммы

- Пересчет диаграммы в стандартном режиме произойдет автоматически
- Достаточно дважды щелкнуть мышью по диаграмме
- Достаточно один раз щелкнуть мышью по диаграмме
- Необходимо построить новую диаграмму

В ячейке Excel в результате вычисления по формуле появилось выражение "#ЗНАЧ!", это означает

- Один из аргументов функции содержит недопустимую переменную (например, текст)
- Компьютер выполнил недопустимую операцию
- Число, полученное в результате вычисления по формуле, превышает заданные размеры ячейки
- означает, что необходимо изменить формат ячеек, содержащих аргументы функции (например, "Текстовый" формат заменить на "Числовой")

Черный квадратик, расположенный в правом нижнем углу активной ячейки в Excel позволяет

- выполнить копирование содержимого ячейки с помощью мыши
- в эту ячейку вводить информацию (текст, число, формулу...)
- редактировать содержимое ячейки
- после щелчка левой кнопкой мыши на этом квадратике, содержимое ячейки будет помещено в буфер обмена

Чтобы сохранить текстовый файл (документ) в определенном формате, необходимо задать:

- тип файла
- размер шрифта
- параметры абзаца
- поля на страницах
- параметры страницы

Межстрочный интервал в тексте можно изменять с помощью команды:

- формат=>Абзац
- таблица=>Свойства таблицы
- формат=>Шрифт
- вставка=>Абзац
- нажимая клавишу Enter

Лист в рабочую книгу Microsoft Excel добавляется командой

- Вставка > лист
- Сервис > создать новый лист
- Вид > добавить новый лист
- Подходят все пункты а, б и в

Не смежные ячейки листа Microsoft Excel можно выделить при помощи кнопки клавиатуры:

- Ctrl
- Shift
- Tab
- Alt

Табличный процессор Excel это:

- приложение MS Windows, которое позволяет редактировать текст, рисовать различные картинки и выполнять расчеты
- программа для обработки данных (расчетов и построения диаграмм), представленных в табличном виде
- программное средство, предназначенное для редактирования данных наблюдений
- процессор, устанавливаемый в компьютере и предназначенный для обработки данных, представленных в виде таблицы

Группу символов ***** в ячейке Excel показывает

- выбранная ширина ячейки, не позволяет разместить в ней результаты вычислений
- в ячейку введена недопустимая информация
- произошла ошибка вычисления по формуле
- выполненные действия привели к неправильной работе компьютера

Чтобы введенные в ячейку Excel числа воспринимались как текст нужно

- Выполнить команду Формат > Ячейки... и на вкладке "Формат ячеек – Число" выбрать "Текстовый"
- Сервис > параметры > текстовый

Просто вводить число в ячейку. Компьютер сам определит число это или текст

Объектами базы данных в Microsoft Access являются

- Подходят все перечисленные ответы
- Таблицы и запросы
- Формы и отчеты
- Макросы

Проекты баз данных в программе Microsoft Access имеют расширения

- .mdb
- .bmp
- .avi
- .com

Назовите типы запросов в Microsoft Access

- Подходят все перечисленные ответы
- Запрос на выборку
- Запрос с параметрами
- Перекрестные запросы и запросы SQL

Запрос, который отображает в своем диалоговом окне приглашение ввести данные, например, условия на две даты

- Запрос с параметрами
- Запросы на изменение
- Запрос на выборку
- Перекрестные запросы

Рабочая книга Excel может содержать максимальное количество рабочих листов

- 256
- 3
- 10
- не ограничено

Установите правильную последовательность

Перенос слов в ячейке Excel (разместить текст в ячейке на нескольких строчках) выполняется следующими действиями

- 1) Записать в ячейке все предложение
- 2) Нажать клавишу "Enter"
- 3) Вновь выделить эту ячейку
- 4) Выполнить команду Формат> ячейки и на вкладке "Выравнивание" установить флажок "Переносить по словам"
- 5) Установить необходимые ширину и высоту ячейки

Дополните:

Файл созданный в программе Word имеет формат (расширение) по умолчанию.....

*.DOC; *.doc;

В ячейках Excel заданы формулы:

$A1=5$ $B1=A1*3$ $C1= A1 +B1$

Результатом вычислений в ячейке C1 будет....

Примерные практические задания в программе Adobe Illustrator

Задание 1

1. Создайте надписи, используя разные шрифты. Меняйте цвет надписей и размер шрифтов. При создании надписей используйте операцию копирования.
2. Проведите трансформацию созданных надписей. Создайте надписи с разной ориентацией в пространстве.
3. Используйте различные графические стили для создания надписей.
4. Сохраните все созданные изображения в формате Adobe Illustrator и других популярных форматах графических изображений.

Технология выполнения задания

1. Запустите программу Adobe Illustrator, для этого необходимо зайти в **Пуск – Программы - Adobe Illustrator**.

2. В появившемся окне выбрать **Новый документ (New Document)**

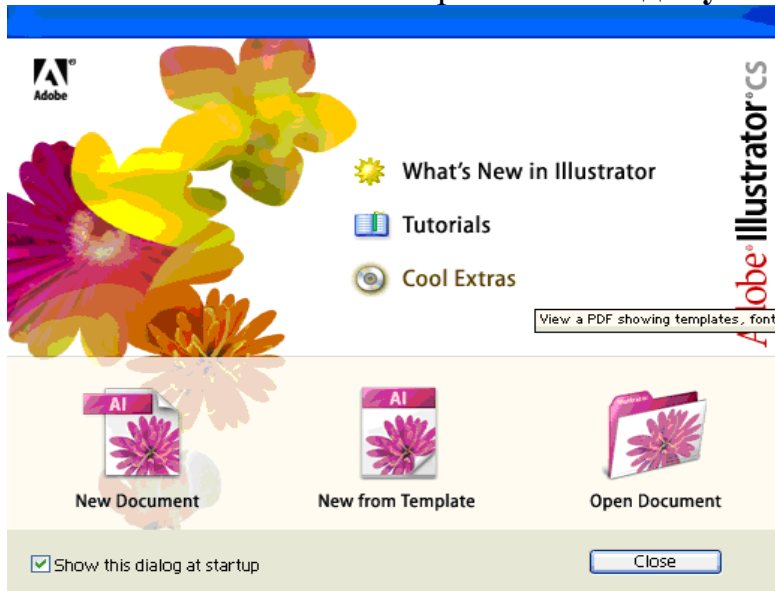

3. Далее необходимо выбрать параметры создаваемого документа.

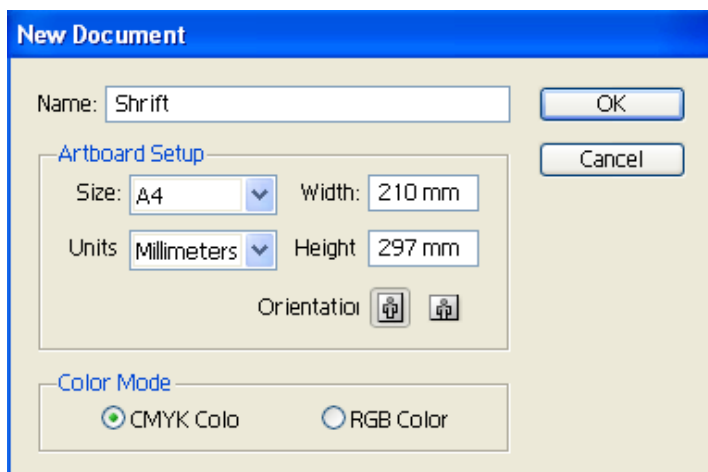

4. В панели инструментов выберите инструмент **Текст (T)**, установите курсор на листе. Выберите любой понравившийся вам шрифт с помощью меню **Type-Font**. Измените размер шрифта с помощью меню **Type-Size** таким образом, чтобы набранный вами текст был четко виден. Смените цвет текста с черного на оранжевый с красной обводкой. Данный текст будет служить образцом.

5. Выделите набранный вами текст с помощью инструмента выделения (**A**). Скопируйте текст в буфер обмена (**Edit-Copy**). Выберите инструмент **Вертикальный текст**, установите курсор в место вставки. Вставьте текст с помощью меню **Edit-Paste**. Смените цвет текста, размер текста, шрифт.

6. Сделаем зеркальное отражение текста-образца. Для этого скопируем текст-образец в буфер, вставим в произвольном месте листа. Выделим полученный текст, щелкнем на выделении правой кнопкой мыши, в появившемся меню выберем **Transform-Reflect...** В появившемся окне выберем **Horizontal** и нажмем **OK**.

7. Скопируйте текст-образец, вставьте, поменяйте шрифт на **Arial**, смените размер. Выделите получившийся текст, в меню выберите **Effect-Warp-Fish...** В появившемся диалоговом окне установите: **Style – Flag; Horizontal; Horizontal – 10%, Vertical – 15%**. Далее скруглите углы текста, для этого используем фильтр **Effect-Stylize-Round Corners...** В появившемся диалоговом окне установите радиус скругления 10 pt. Далее измените форму написания букв, для этого воспользуйтесь следующим эффектом: **Effect-Distort & Transform – Pucker & Bloat...** Установите размер 25%.

8. Продемонстрируйте полученные результаты преподавателю.

Контрольные вопросы

1. Как удалить палитру инструментов с экрана?
2. Каким образом можно отделить группы инструментов от общей палитры?
3. Каким фильтром можно скруглить углы у фигуры или текста?
4. Перечислите элементы интерфейса пользователя Adobe Illustrator.
5. Перечислите режимы отображения рабочего окна программы.

1. Используя инструменты рисования, создайте разные изображения. Примените разные способы заливки. Используйте инструмент свободной трансформации объекта.
2. Используя разные инструменты, создайте изображение смайлика. Проведите группировку объектов смайлика.
3. Сохраните все созданные изображения в формате Adobe Illustrator и других популярных форматах графических изображений.

Технология выполнения задания

1. Создайте файл Smilik.ai.
2. В панели инструментов выберите инструмент **Ellipse Tool** и при нажатой клавише **Shift** нарисуйте круг. Закрасьте круг любым цветом. Нарисуйте подобным образом глаза. Для изображения носика нашего смайла воспользуемся инструментом **Star Tool**. А для рта используем инструмент **Arc Tool**.
3. Для группировки всех элементов смайла необходимо в меню **Object** выбрать **Group**.
4. Сохраните все проделанные изменения.
5. Создайте файл Фигуры.
6. С помощью панели инструментов и различные способы заливки нарисуйте следующие фигуры.

Примечание: Треугольник можно нарисовать, используя инструмент **Star Tool**, для этого нужно выбрать этот инструмент, нарисовать звезду и дважды кликнуть на ней левой клавишей мыши, в появившемся окне в строке Points (углы) введите 3. Для рисования кривой используется инструмент **Paintbrush Tool** (кисть)

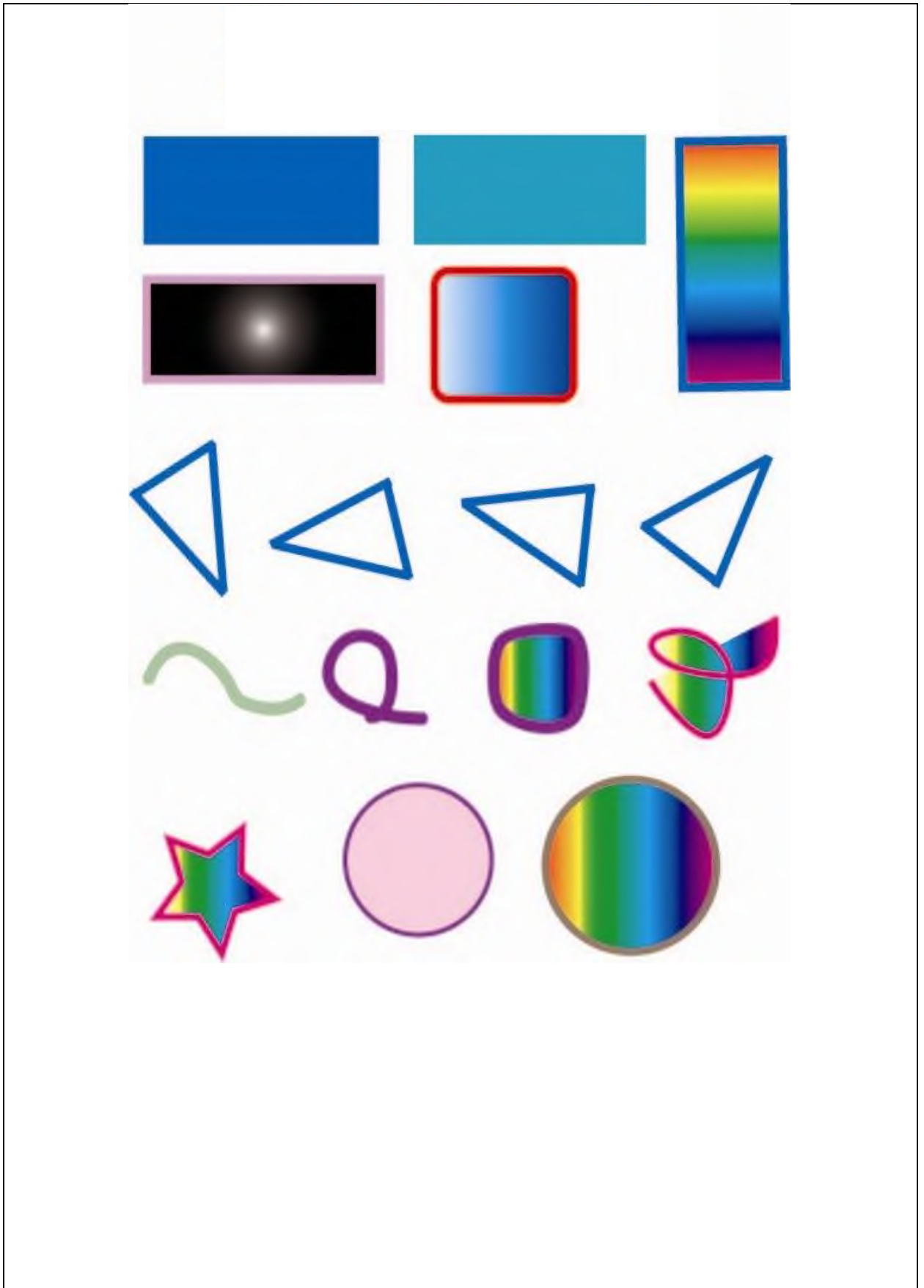

7. Продемонстрируйте результаты работы преподавателю.

Контрольные вопросы

1. Каким образом можно нарисовать круг?
2. Для чего используется группировка?
3. Каким инструментом можно нарисовать улыбку?
4. Каким образом можно нарисовать треугольник?
5. Каким образом можно нарисовать 8 угольную звезду?

Задание 3

1. Используя инструменты рисования создайте изображение пилюли. Примените разные способы заливки. Используйте инструмент свободной трансформации объекта.
2. Используя разные инструменты создайте изображение банки.
3. Используйте различные эффекты
4. Сохраните все созданные изображения в формате Adobe Illustrator и других популярных форматах графических изображений.

Технология выполнения задания

1. Создайте файл Пилуля.ai.
2. При помощи инструмента **Ellipse Tool** и удерживая клавишу **Shift**, нарисуйте окружность. Залейте окружность желаемым цветом, видимый контур не нужен.

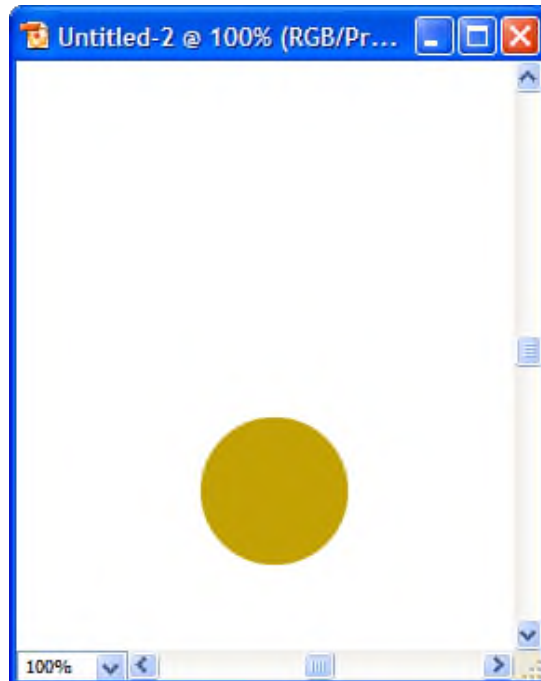

3. Используя инструмент **Rectangle Tool**, нарисуйте прямоугольник таким образом, чтобы он перекрывал окружность. Выровнять фигуры вам помогут так называемые «умные направляющие» (**Smart Guides**). Чтобы отобразить их, в верхнем меню выберите **View-Smart Guides** и отметьте этот пункт галочкой.

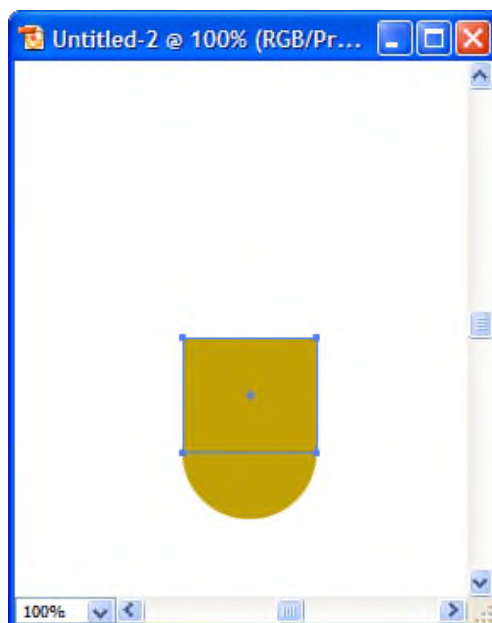

4. Теперь объединим окружность и прямоугольник в одну фигуру. Возьмем Selection Tool (черная стрелка) и выделим их вместе, удерживая Shift. Откроем палитру Pathfinder (**Window-Pathfinder**) и нажмем Add to shape area, удерживая клавишу Alt.

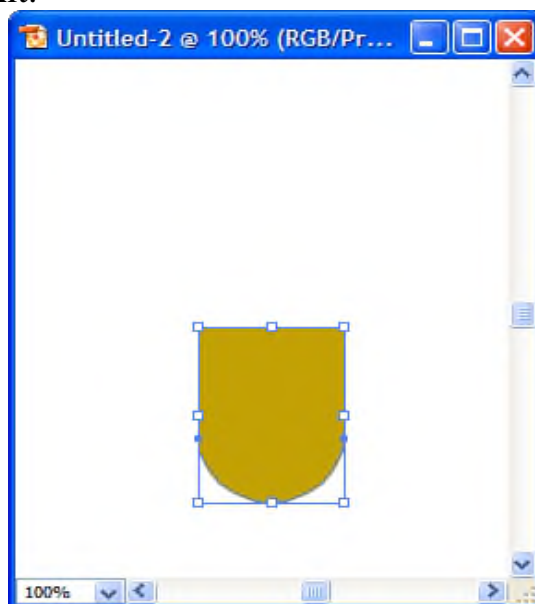

5. Теперь нижняя часть пилюли готова. Займемся верхней частью. Выделите готовую нижнюю часть, используя Selection Tool (черная стрелка), и выберите **Object-Transform-Reflect**, отметьте Horizontal, после чего нажмите Copy. При этом вы создадите точную отраженную копию нижней части. Совместите верхнюю часть с нижней. Верхнюю часть залейте белым цветом без видимого контура.

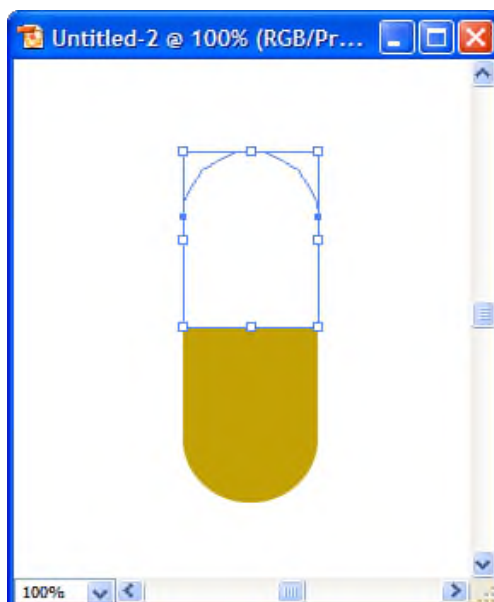

6. Так как мы собираемся сделать пилюлю объемной, используя функцию **Revolve**, то для этого понадобится только ее половина. Чтобы разрезать части пилюли напополам, нарисуйте поверх них прямоугольник с помощью инструмента **Rectangle Tool**.

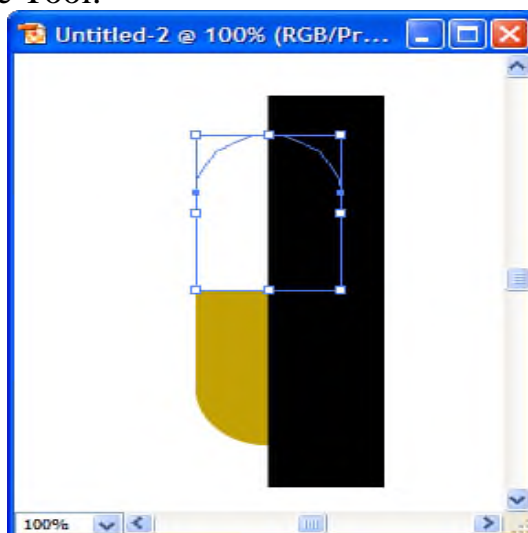

7. Перед тем, как приступить к обрезке, нужно скопировать прямоугольник. Итак, выделите этот прямоугольник и выберите в меню **Edit-Copy** или просто нажмите **Ctrl+C**. После этого выделите одновременно нижнюю часть пилюли и прямоугольник (это можно сделать, удерживая **Shift**) и в палитре **Pathfinder** нажмите **Subtract from shape area**, удерживая **Alt**. Должно получиться так, как на рисунке ниже.

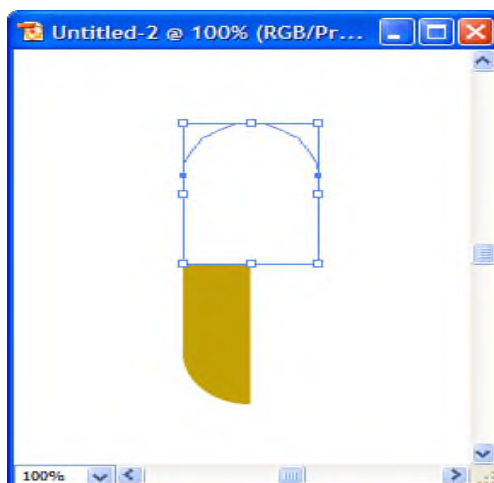

8. Аналогично нужно отрезать половину и от верхней части пилюли. Нажмите **Edite-Paste in Front** и «исчезнувший» только что прямоугольник доступен снова. Обрежьте половину верхней части, как описано выше.

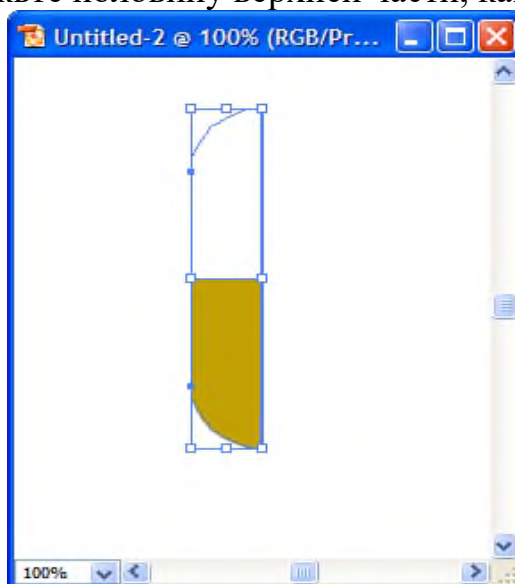

9. Выделите одновременно обе части и сгруппируйте их (**Object-Group** или **Ctrl + G**).

10. Выберите в меню **Effect - 3D – Revolve**. Появится диалоговое окно следующего вида.

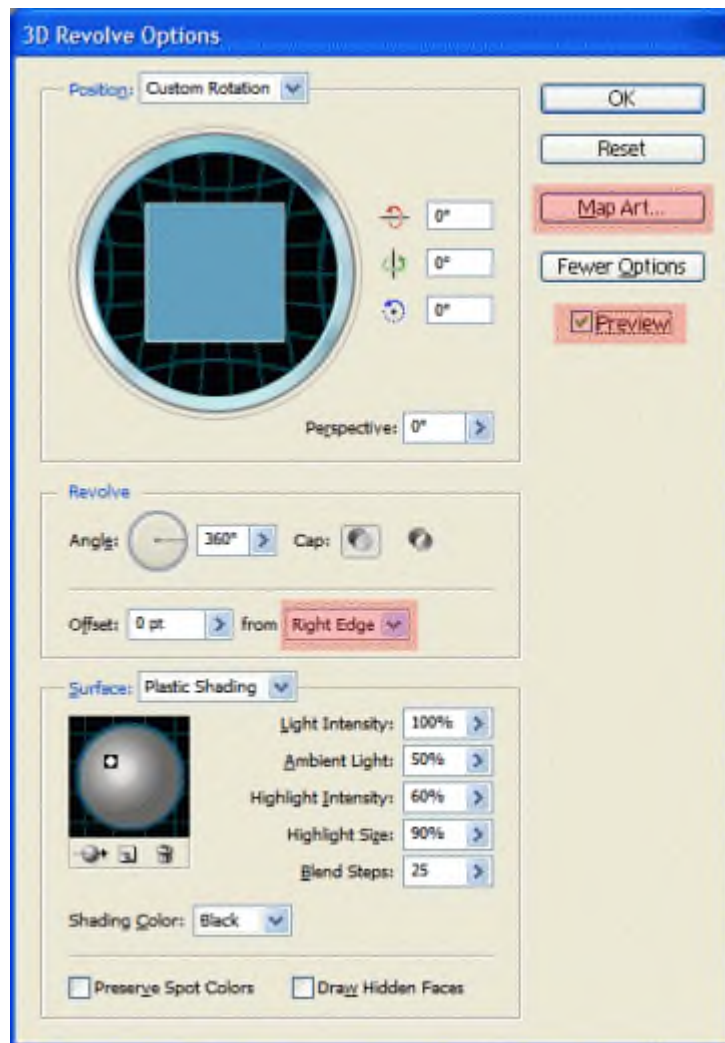

11. Отметьте Preview, а также убедитесь, что в графе Offset установлено Right Edge. У нас есть левая часть пилюли, значит, вращать эту часть нужно вправо. Установки для Position и Surface - на ваш вкус.

Примечание: Стоит также отметить такую возможность, как Map Art. Если после предыдущего шага вы уже нажали ОК, есть возможность вернуться, выбрав **Windows - Appearance**. Появится палитра Appearance, где для редактирования эффекта нужно дважды щелкнуть по нему. Map Art позволяет расположить символ поверх вашей объемной фигуры. Допустим, нам необходимо расположить свой логотип на пилюле. Сначала нужно сделать логотип символом, для чего надо открыть палитру Symbol (**Window - Symbol**) и перетащить его туда.

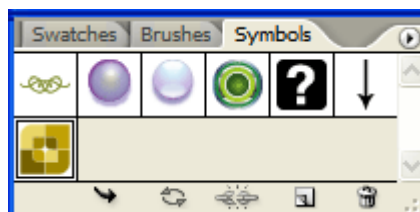

Теперь щелкните по кнопке Map Art в окне Revolve. Теперь нужно выбрать поверхность, на которой желательно расположить символ (пусть это будет 5) и выбрать сам символ.



Расположите рисунок на развертке выбранной поверхности желаемым образом. Вы можете также отметить опцию **Shade Artwork**, чтобы добавить реалистичные тени и блики, хоть и на обработку программе потребуется больше времени.

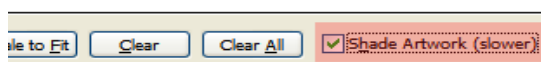
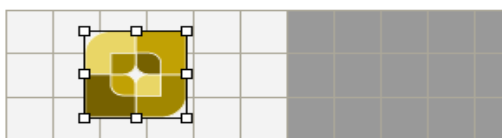

12. Финальная пилюля будет иметь следующий вид.

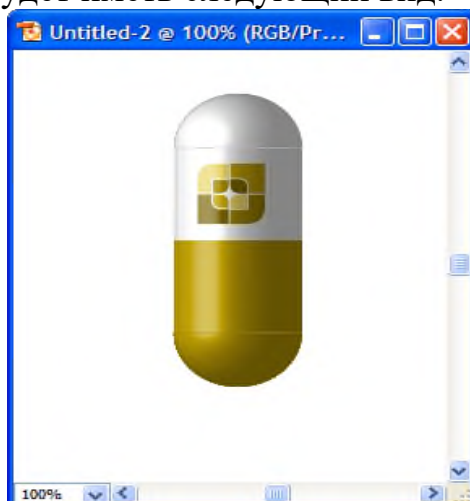

13. Сохраните изменения в файле.

14. Создайте файл Банка.ai.

15. Создайте новый слой (**Layers – New Layer...**) и назовите его "банка". При помощи Pen Tool нарисуйте общий контур будущей банки. На этом этапе форма верхней части не важна, важен только нижний изгиб и форма боков. Затем примените к контуру банки радиальную градиентную заливку от голубого к темно-синему.



16. Создайте новый слой "верх банки". При помощи инструмента Ellipse нарисуйте два концентрических овала. Выделите оба овала и объедините их, выбрав **Object - Compound Path - Make**. Затем создайте образец "металлического" градиента и примените его к получившемуся кольцу.

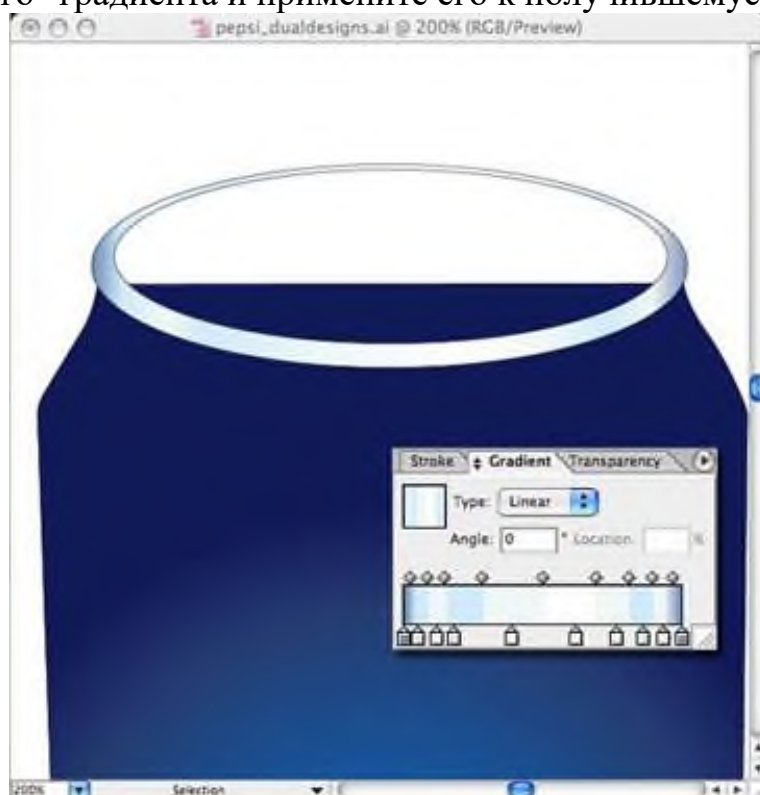

Остальные составные части верха банки будут располагаться под только что нарисованным кольцом, на новом слое ниже слоя с кольцом или просто как

объекты, лежащие на том же слое, но ниже. Для заливки прочих частей верха используйте тот же самый "металлический" градиент.

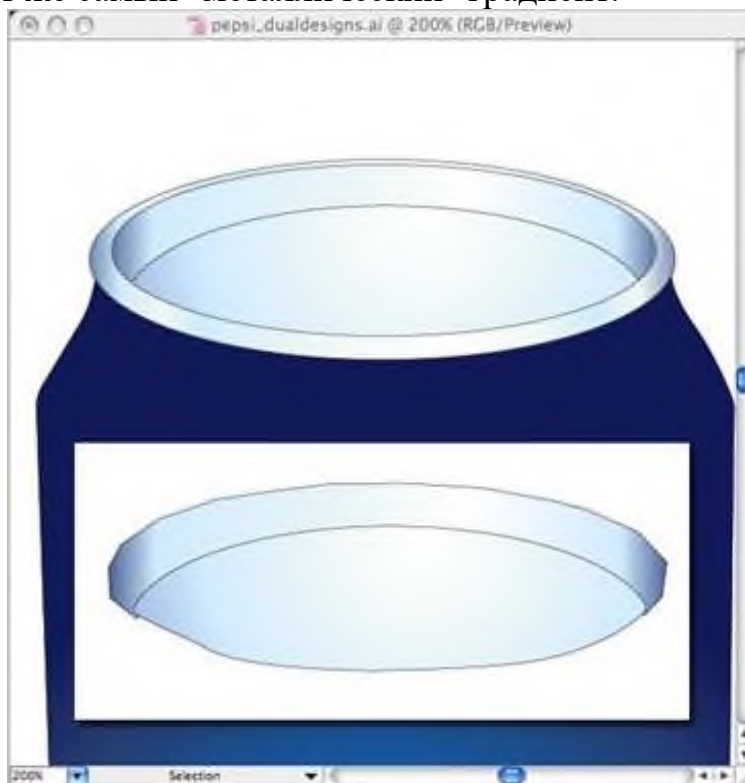

17. Добавим колечко-открывашку аналогичным способом. Для заливки используйте "металлический" градиент. Здесь для придания объема был использован эффект Drop Shadow. Сделайте колечко настолько детализированным, насколько требуется.

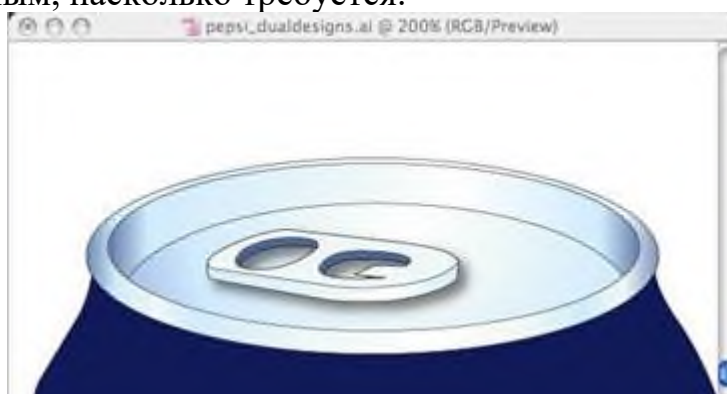

18. Теперь добавляем красную полосу в верхней части банки. Создайте новый слой "горлышко" и на нем нарисуйте овал в верхней части банки, как показано на рисунке ниже.

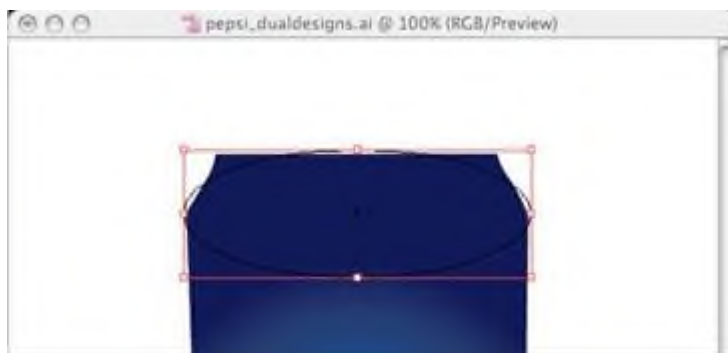

19. Теперь с помощью Pen Tool добавьте пару точек и произвольно растяните контур овала за границы контура банки. Залейте получившуюся фигуру красным.

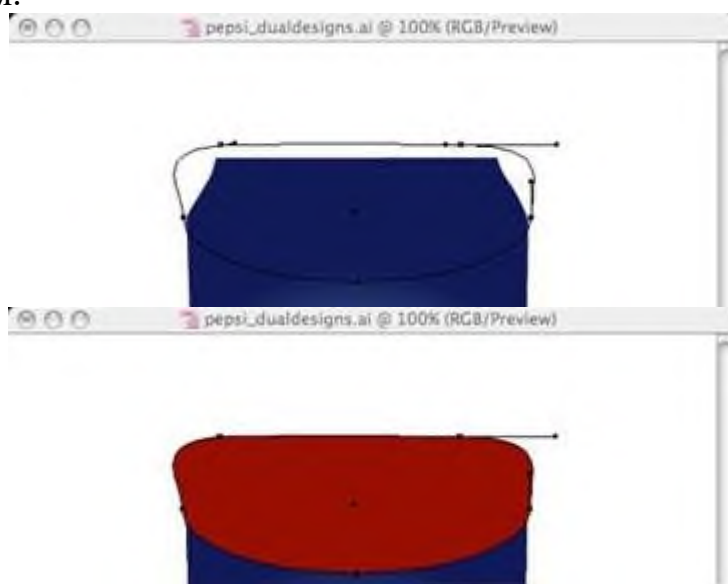

20. Скопируйте контур банки и вставьте его на слой с горлышком. Выделите оба объекта и в палитре Pathfinder нажмите Divide.

21. Разгруппируйте получившиеся фигуры и удалите все лишнее, оставив только необходимый контур верхней части банки.

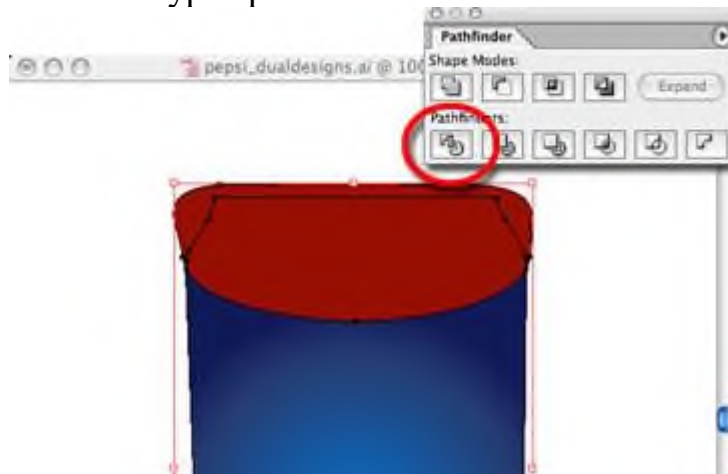

22. В зависимости от того, насколько реалистичной и детализированной вы хотите видеть свою банку, к горлышку можно применить либо обыкновенную градиентную заливку, либо применить градиентную заливку по сетке (Mesh Fill), применение которой дает куда больший контроль над желаемыми бликами и тенями. Однако применение того или иного типа заливки зависит исключительно от ситуации.

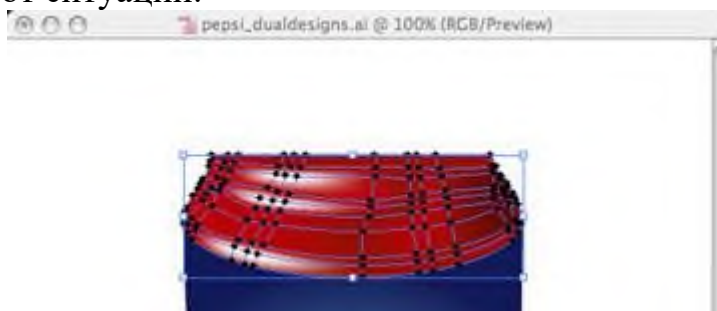

Наконец мы добрались до того этапа, когда наша банка становится похожа на настоящую банку. Придадим объем и блеск поверхности.



23. Скопируйте слой с контуром банки, назовите его, скажем, "текстура металла" и создайте еще один "металлический" градиент, на этот раз черно-белый.



24. Залейте копию контура банки только что созданным градиентом и в палитре Transparency измените режим наложения на Overlay.

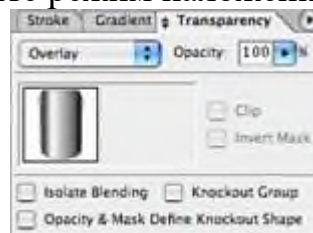

25. Создайте новый слой и на нем нарисуйте полосу, идущую вдоль банки сверху вниз. Особенная точность здесь не важна. Залейте полосу белым и в палитре Transparency измените режим наложения на Overlay, Opacity - 25%. Так вы добавите банке металлический блик.

26. Чтобы лучше "вписать" блик в контур банки, можно попробовать применить к белой полосе эффект Outer Glow, цвет - белый, Opacity - 25%, Overlay.



27. По желанию можно добавить на полученную банку различные надписи и рисунки. Тогда наша банка будет иметь следующий вид.



28. Сохраните изменения в файле.

Практические задания в редакторе Adobe Photoshop

Магнитное лассо

Откройте приложение Adobe Photoshop

Загрузите



файл

http://www.modern-computer.ru/media/source_pictures/eagle.zip,

распакуйте из архива файл Eagle.psd и откройте его в Adobe Photoshop media/source_pictures/eagle.zip



Увеличьте масштаб изображения до 200-300% и далее работайте с таким масштабом. Для перемещения по изображению используйте палитру **Навигатор** или инструмент **Рука** .

Используя инструмент **Магнитное лассо** , выделяйте отдельные чёрные перья и с помощью инструмента **Заливка** , раскрасьте орла в разные цвета

Цвета заливки выбирайте самостоятельно на палитрах **Цвет** и **Образцы** или в окне **Сборщик цветов**. Это окно можно вызвать двойным щелчком на кнопках установки цвета фона и переднего плана на Палитре инструментов.



Палитра Цвет





Палитра Образцы



Палитра Сборщик цветов

Если Заливка закрашивает слишком много или слишком мало, то отрегулируйте параметр Чувствительность (значение должно быть в диапазоне от 0 до 255).

Вместо инструмента **Заливка** можно использовать **Кисть**  или **Аэрограф** .

В результате у вас получится птица, больше похожая на попугая, чем на орла. Готовое изображение сохраните в своей папке.



Готовое изображение



2.2 Оценочные средства для промежуточной аттестации обучающихся

Материалы для подготовки к промежуточной аттестации:

Вопросы для подготовки к промежуточной аттестации

1. Форматы графических файлов
2. Классификация программного обеспечения
3. Компьютерные вирусы и признаки их проявления
4. Сервисы сети Интернет
5. Понятие облачных технологий
6. Облачные хранилища
7. Программы - архиваторы
8. Векторная графика. Достоинства и недостатки. Области применения
9. Растровая графика. Достоинства и недостатки
10. Классификация антивирусных программ
11. Классификация вирусов по среде обитания

12. Цветовые модели. Понятие цвета
13. Поисковые электронные системы. Виды, назначение и возможности.
14. Характеристика форматов графических файлов JPEG и GIF
15. Автоматизированные системы управления. Классификация.
16. Что обозначают цифры 1-4 на рисунке 1 (Программа Adobe Illustrator)



Рисунок 1

17. Какие инструменты обозначены цифрами 1-3 на рисунке 2.

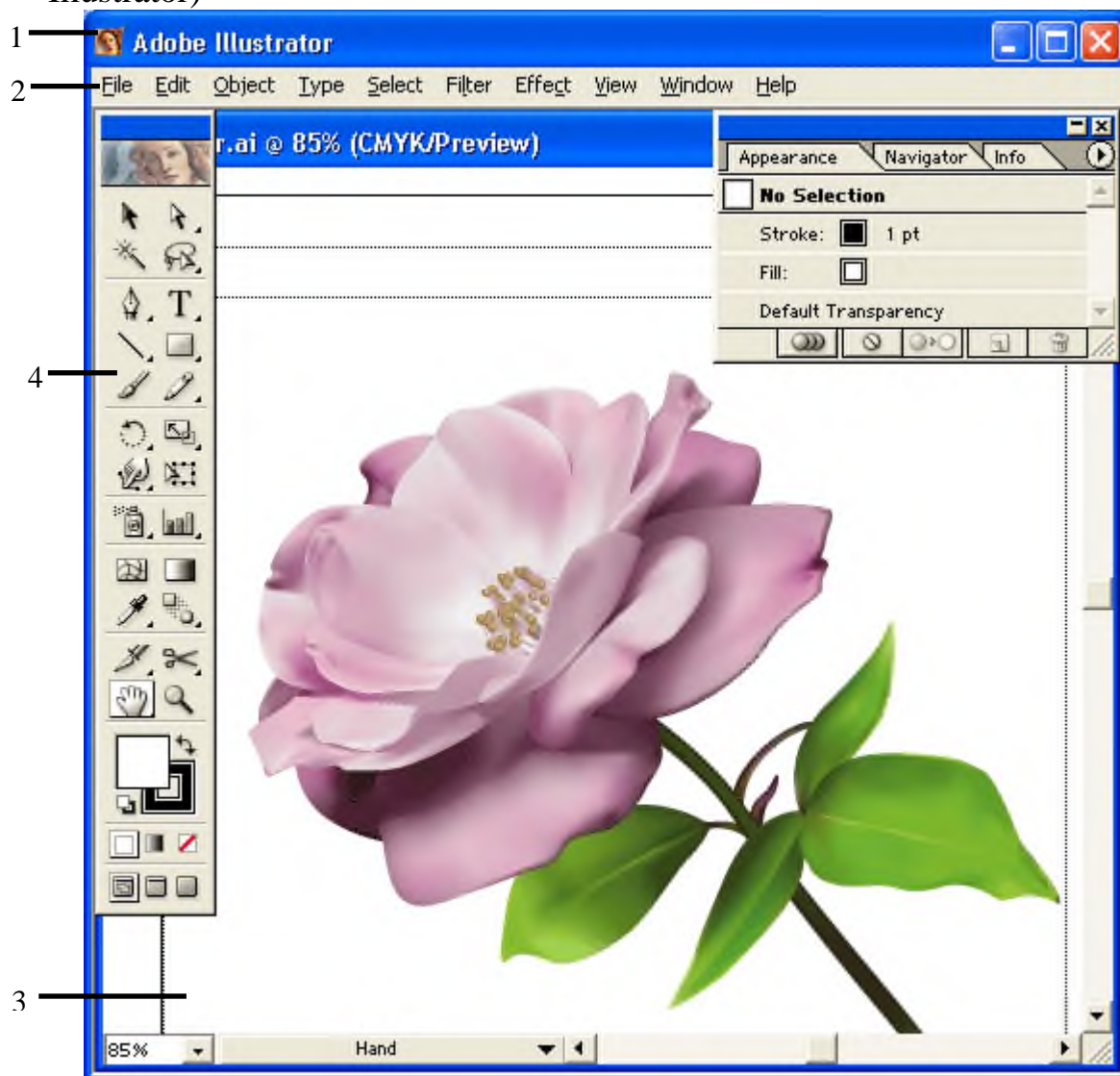

Рисунок 2.

Перечень практических заданий

1. WORD. Набрать текст, разбить его на 2 колонки, оформить, применив палитру, анимацию и различные виды шрифтов. Создать гиперссылку.
2. WORD. Набрать текст, добавить таблицу. Сделать расчет в таблице.
3. WORD. Используя панель инструментов Рисование создать структурную схему. Дополнить текстом. Вставить верхний колонтитул и конечную сноску.
4. WORD. Набрать текст и добавить рисунок из графического редактора Paint. Оформить художественную рамку.
5. Word. Создать поздравительную открытку, объекты сгруппировать.
6. Word. Создать визитную карточку. Объекты сгруппировать.
7. Word. Набрать текст, сделать вставку таблицы из редактора Excel.
8. Excel. Создать таблицу, сделать расчет, используя абсолютные адреса, по полученным данным построить диаграмму.
9. Excel. Создать таблицу, сделать расчет, используя функцию просмотр, по полученным данным построить диаграмму.
10. Excel. Создать таблицу, сделать расчет, используя логическую функцию Если, по полученным данным построить гистограмму.
11. PowerPoint. Создать презентацию из 5 слайдов, используя различные шаблоны авторазметки и оформления. Настроить анимацию и переход слайдов.
12. PowerPoint. Создать презентацию из 5 слайдов, используя различные шаблоны авторазметки и оформления. Настроить анимацию. В презентации использовать гиперссылку.
13. WINRAR. Заархивировать несколько файлов в один архив. Создать самораспаковывающийся архив.

14. Movie Maker. Создать видеофильм из 10 кадров. Использовать видеопереходы, видеоэффекты, названия

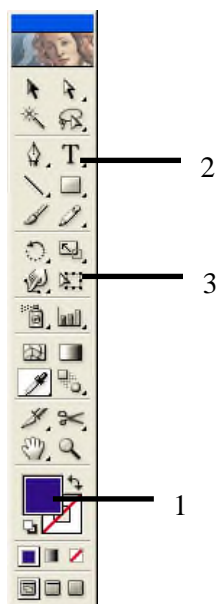
15. Word. Используя редактор формул, напечатать текст с формулами.

16. WORD. Создать многоуровневый нумерованный список

17. WORD. Создать различные виды списков. Выбрать нестандартный знак маркированного списка

18. WORD. Создать схематическую цикловую диаграмму

19. WORD. Создать схематическую организационную диаграмму

20. WORD. Специальной вставкой связать документ Word с файлом из Excel.

21. WORD. Создать поздравительный плакат. Применить анимацию и объекты Word Art

22. Excel. Создать таблицу. Рассчитать MIN, MAX, СРЗНАЧ. Построить объемную гистограмму

23. Excel. Создать и оформить таблицу. По полученным значениям построить диаграмму.

24. Творческое задание: (Adobe Illustrator)

Создайте собственную открытку или приглашение на какое-нибудь мероприятие. Открытка или приглашение должны содержать текст, картинку. При создании открытки или приглашения необходимо использовать различные эффекты.

Примеры открыток.

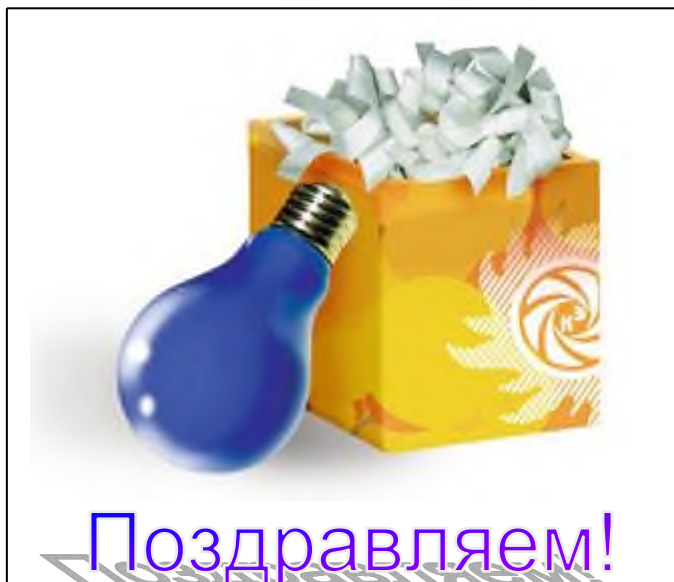

25. Используя инструменты редактора Adobe Photoshop, замените фон картинки 1 (фон картинка 2).

Картинка 1



Картинка 2



Готовое изображение сохраните в своей папке

